

Nuovo centro di lavoro PM/DM 2076

...a partire da
€ 149.500!!



in arrivo da
SETTEMBRE...

		PM/DM 2076
Dimensione tavola	mm	2100 x 760
Cave a T		18 x 7 x 100 mm
Carico max su tavola	Kg	2400
Corse X / Y / Z	mm	2000 / 760 / 700
Rapidi assi X / Y / Z	mt/min	24/24/24 mt/min
Velocità max di lavoro	mm/min	12.000
Guide lineari		n.4 guide da 45 mm + 2 pattini di supporto
Viti a ricircolo di sfere		D.45 mm - passo 16/16/12 mm
Distanza naso-tavola	mm	140-840 mm
Attacco mandrino		ISO40 / ISO50
Velocità mandrino	rpm	12000 (ISO40) / 8000 (ISO50)
Potenza mandrino	Kw	15/18.5 (ISO40 Fanuc) - 18.5/22 (ISO50 Fanuc) - 15/32 (Heidenhain)
Cambio utensile		40 pos. (ISO40) / 32 pos. (ISO50)
Lunghezza max utensile	mm	300 (ISO40) / 350 (ISO50)
Peso max utensile	Kg	7 Kg (ISO40) / 15 Kg (ISO50)
Dimensioni	mm	5840 x 3750 x 3190
Peso	Kg	13.200

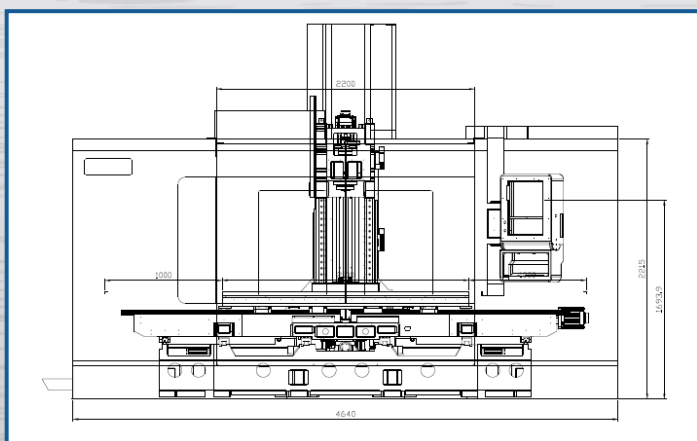

OPTIONAL INCLUSI NELLA CONFIGURAZIONE:

- CNC Fanuc Plus HMI con monitor 15" touch screen
- opzione CNC Heidenhain iTNC620 con monitor 15"
- ATS - aria attraverso il mandrino
- CTS - refrigerante attraverso il mandrino 30 BAR
- evacuatore truciolo a tappeto
- sistema di lavaggio area di lavoro
- tappi in ottone sulle guide lineari
- naso mandrino DUAL CONTACT
- impianto raffreddamento linea mandrino

Ampliamento gamma centri di lavoro serie TP

...a partire da
 € 64.500!!!



TP-850 / TP-1000 in arrivo a GIUGNO...

		TP-550	TP-750	TP-850	TP-1000
Dimensione tavola	mm	600 x 500	800 x 500	900 x 510	1050 x 510
Cave a T		14 x 5 (passo 100)			
Carico max su tavola	Kg	200	250	270	270
Corse X / Y / Z	mm	510 / 500 / 500	700 / 500 / 500	850 / 500 / 500	1000 / 500 / 500
Rapidi assi X / Y / Z	mt/min	48 (opz. 60)			
Distanza naso-tavola	mm	95 - 595			
Attacco mandrino		ISO/BT 30 - ISO/BT 40			
Velocità mandrino	rpm	12.000/15.000/20.000/24.000 (diretta)			
Potenza mandrino	Kw	3.5/5.5 - 5.5/7.5 - 7.5/11			
Cambio utensile		ISO30: 21 (stellare) / ISO40: 24/30			
Dimensioni max utensile	mm	ISO30: D.60 (adiacente) - D.80 (alternato) - Lung. 200 mm			
Dimensioni max utensile	mm	ISO40: D.75 (adiacente) - D.150 (alternato) - Lung. 250 mm			
Peso max utensile	Kg	3 (ISO30) - 7 (ISO40)			
Dimensioni	mm	1525 x 2760 x 2910	1700 x 2760 x 2910	2000 x 2760 x 2910	2600 x 2760 x 2910
Peso	Kg	4.000	4.500	4.700	4.800

Nuovo basamento con maggiore inclinazione
 per migliorare l'evacuazione del truciolo

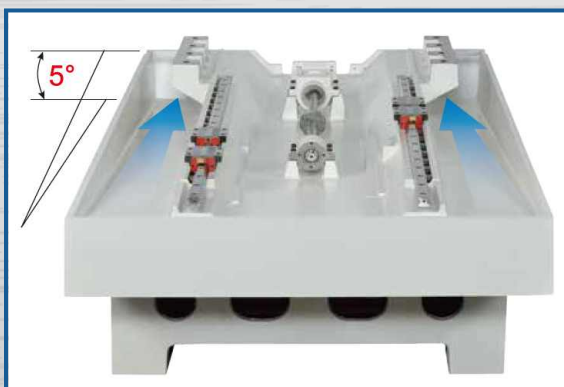

OPTIONAL INCLUSI NELLA CONFIGURAZIONE:

- CNC Fanuc Plus con monitor 10.4"
- opzione MITSUBISHI M80A con monitor 15"
- ATS - aria attraverso il mandrino
- CTS - refrigerante attraverso il mandrino 30 BAR
- evacuatore truciolo a tappeto
- sistema di lavaggio area di lavoro
- tappi in ottone sulle guide lineari
- naso mandrino DUAL CONTACT
- impianto raffreddamento linea mandrino